



	Oldal
Csavarok	546
Gyorsrögzítő csavar / Univerzális csavar	548
Gyors szorítócsavar rövid / Süllyesztettfejű csavar	550
Pozicionáló csavar / Süllyesztettfejű csavar	552
Csavar tartalékalkatrészek	554
Mágneses csavar	556



Optimalizált és gyors mint a villám

JÓL MEGTERVEZETT MECHANIZMUS
LEHETŐVÉ TESZI A RÖGZÍTÉST KÉZZEL
MÁSODPERCEK ALATT.

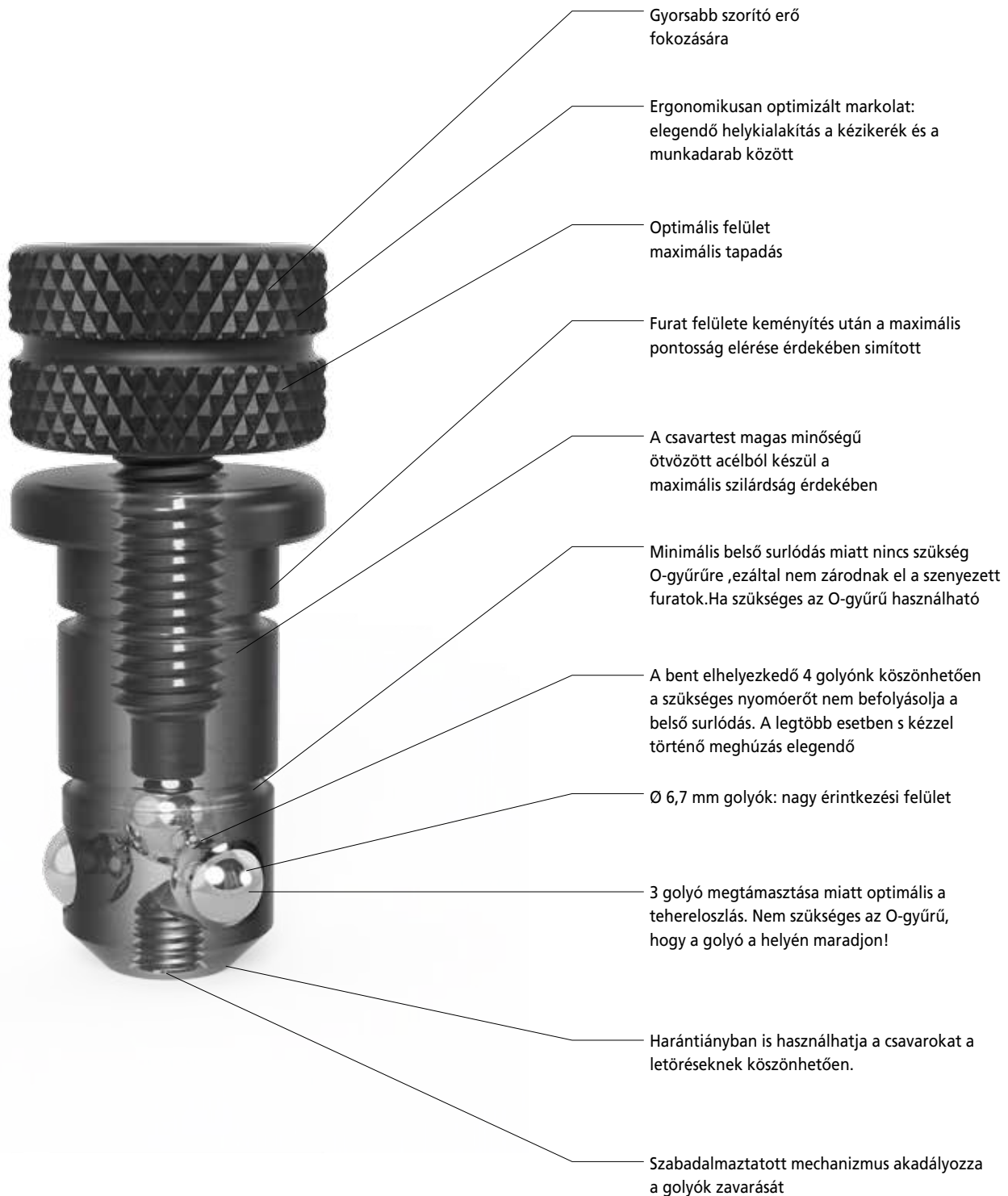



MEGHÚZÁSI NYOMATÉK (AM)

A meghúzási nyomaték az a feszítőerő, amit a nyomatékkulccsal ki lehet fejteni. Az optimális szorítóerő eléréséhez a feszítőerő meg kell feleljen az ajánlott értéknek.

A csavar úgy lett kifejlesztve, hogy alacsony meghúzási nyomaték mellett is elérje a maximális szorítóerőt, lehetővé téve ezzel a kézzel történő meghúzást.

Max. AM - 160510: ≤ 10 Nm



NYÍRÓSZILÁRDSÁG (SK)

A nyíróerő az az erő amely a csavar keresztmetszetére nézve oldalirányban lép fel.

Max. SK - 160510: ≤ 55 kN

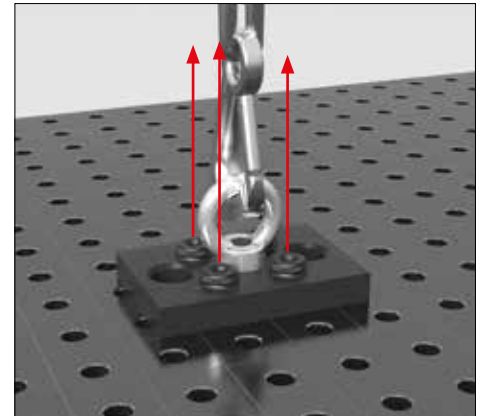

FESZÍTŐERŐ (ZK)

A nyújtóerő a rögzített csavar húzásakor lép fel.

Max. ZK - 160510: ≤ 10 kN

Termék videója
megtekinthető:

[www.siegmund.com/
V160510](http://www.siegmund.com/V160510)



Gyorsrögzítő csavar



160510



160512



Leírás:

A polírozott gyorsrögzítő csavar a kézi rögzítővel ideális Siegmund elemek összekapcsolásához. Ez a fajta csavar különösen nagy belső golyókkal van szerelve, hogy védje a furatokat és kisebb felületi nyomást biztosítson. A belső negyedik golyó csökkenti a belső súrlódást és a kifejtendő erőt. Ezeket a csavarokat már O gyűrű nélkül szerelik, de a tisztításuk mégis könnyű és optimalizált.

A csavar nem alkalmazható hegesztőasztalok összekapcsolásához és U alakú rögzítőelemekhez!

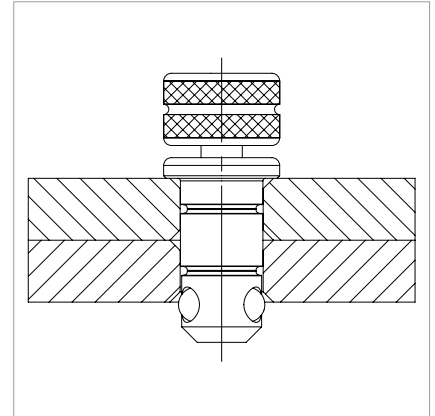

	Ø: (o)	Súly:	SK:	AM:	ZK:	Cikkszám
Gyorsrögzítő csavar rövid - 2 komponens csatlakoztatásához - polírozott - csavaros kupak	16 mm	0,08 kg	55,00 kN	10,00 Nm	10,00 kN	2-160510 ● 30,00 €
Gyorsrögzítő csavar hosszú - 3 komponens csatlakoztatásához - polírozott - csavaros kupak	16 mm	0,10 kg	55,00 kN	10,00 Nm	10,00 kN	2-160512 ● 35,00 €

SK=Nyírószilárdság; AM=Meghúzási Nyomaték; ZK=Feszítőerő;

● = Cikk raktári készletét mutatja / ○ = Cikk lesz legyártva

Univerzális csavar



160532

160533

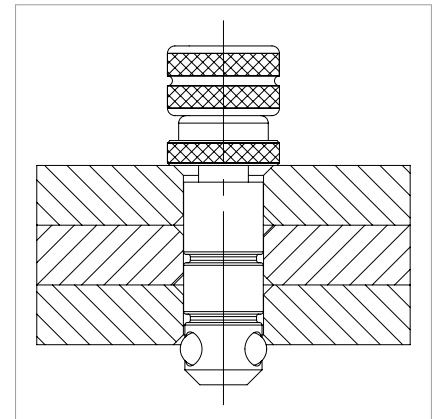
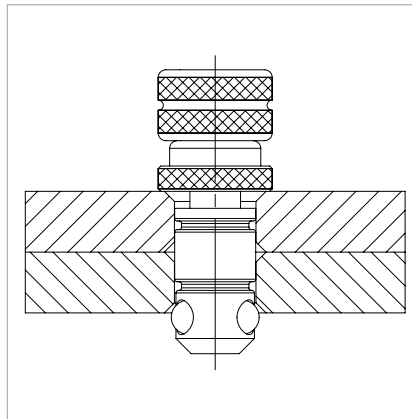

Leírás:

A polírozott univerzális csavar ideális csatlakozó elem Siegmund alkatrészek között. Nagyon hasznos mikor különböző anyagvastagságú elemeket, alkatrészeket kell összekapcsolni vagy rögzíteni. A rögzítési zóna 22 mm-től egészen 28 mm-ig terjed a rövid csavarnál és 34 mm-től egészen 40 mm-ig a hosszú csavarnál. A nagyobb golyók megfelelő erősségű, mégis sérülésmentes rögzítést biztosítanak a kis felületi nyomás miatt.

Az Univerzális csavar az integrált kézikerékkel rögzíthető vagy imbuszkulccsal 6 (Cikkszám: 160852).

A csavar nem alkalmazható hegesztőasztalok összekapcsolásához és U alakú rögzítőelemekhez!

	Ø: (o)	Súly:	SK:	AM:	ZK:	Cikkszám
Univerzális csavar rövid - 2 komponens csatlakoztatásához - polírozott	16 mm	0,11 kg	50,00 kN	10,00 Nm	10,00 kN	2-160532 31,00 € ●
Univerzális csavar hosszú - 3 komponens csatlakoztatásához - polírozott	16 mm	0,12 kg	50,00 kN	10,00 Nm	10,00 kN	2-160533 37,00 € ●

SK=Nyírószilárdság; AM=Meghúzási Nyomaték; ZK=Feszítőerő;

● = Cikk raktári készletét mutatja / ○ = Cikk lesz legyártva

Gyors szorítócsavar rövid



160522



160523

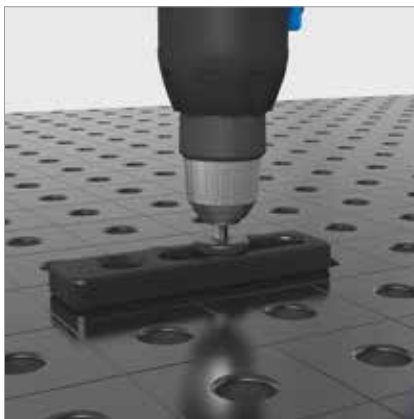

Leírás:

A lapos polírozott csavar kifejezetten az ovális furatokban használható, olyan mint a süllyesztett fejű csavar, a rögzítési magasság csökkentésére szolgál.

A csavar nem alkalmazható hegesztőasztalok összekapcsolásához és U alakú rögzítőelemekhez!

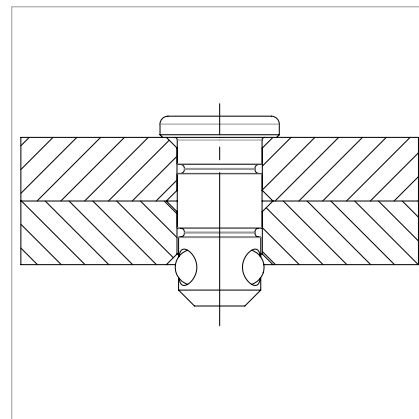

	Hosszúság: (a)	Ø: (o)	Súly:	SK:	AM:	ZK:	Cikkszám
Gyors szorítócsavar rövid rövid - 2 komponens csatlakoztatásához - polírozott	36 mm	16 mm	0,05 kg	55,00 kN	10,00 Nm	10,00 kN	2-160522 25,00 € ●
Gyors szorítócsavar rövid hosszú - 3 komponens csatlakoztatásához - polírozott	48 mm	16 mm	0,08 kg	55,00 kN	10,00 Nm	10,00 kN	2-160523 31,00 € ●
Készletcsavar 160522-höz - 10 db / csomag							2-169085 11,00 € ●
Készletcsavar 160523-höz - 10 db / csomag							2-169075 11,00 € ●

SK=Nyírószilárdság; AM=Meghúzási Nyomaték; ZK=Feszítőerő;

● = Cikk raktári készletét mutatja / ○ = Cikk lesz legyártva

Süllyesztettfejű csavar

Leírás:

Ez a süllyesztettfejű csavar ideális és láthatatlan (rejtett) eszköz az Siegmund-es alkatrészek egymáshoz, illetve a hegesztőasztalhoz való csatlakoztatásához. A csavarban lévő rögzítő golyók pontosan illeszkednek a furatokba és megfelelő erősségű és biztonságos kötést biztosítanak minden körülmények között. Ez a csavar nem használható ovális furatban.

A csavar nem alkalmazható hegesztőasztalok összekapcsolásához és U alakú rögzítőelemekhez!



160528

160529

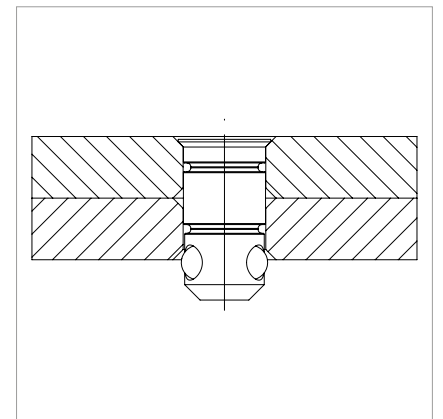

	Hosszúság: (a)	Ø: (o)	Súly:	SK:	AM:	ZK:	Cikkszám
Süllyesztettfejű csavar rövid - 2 komponens csatlakoztatásához - polírozott	31 mm	16 mm	0,04 kg	55,00 kN	10,00 Nm	3,00 kN	2-160528 24,00 € ●
Süllyesztettfejű csavar hosszú - 3 komponens csatlakoztatásához - polírozott	43 mm	16 mm	0,05 kg	55,00 kN	10,00 Nm	3,00 kN	2-160529 30,00 € ●

SK=Nyírőszilárdság; AM=Meghúzási Nyomaték; ZK=Feszítőerő;

● = Cikk raktári készletét mutatja / ○ = Cikk lesz legyártva

Pozicionáló csavar



160540

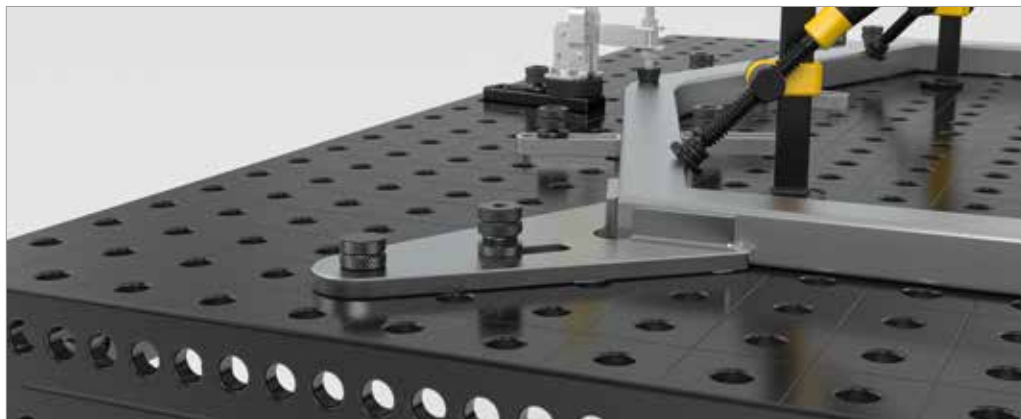

Leírás:

Ez a rögzítő csavar ideális eszköz az Siegmund-es alkatrészek egymáshoz, illetve a hegesztőasztalhoz való csatlakoztatásához. A csavarban lévő rögzítő golyók pontosan illeszkednek a furatokba és megfelelő erősségű és biztonságos kötést biztosítanak minden körülmények között. Továbbá, különböző derékszögek lehetnek kialakítva kijelöléssel, mint például 90° vagy 45°.

A képen egy alkalmazási példa átható egy egyedei vevői mintával.

A csavar nem alkalmazható hegesztőasztalok összekapcsolásához és U alakú rögzítőelemekhez!



Pozicionáló csavar
- polírozott

Ø: (o)	Súly:	Cikkszám
16 mm	0,07 kg	2-160540 ● 9,00 €

● = Cikk raktári készletét mutatja / ○ = Cikk lesz legyártva

Süllyesztettfejű csavar

Leírás:

A polírozott süllyesztettfejű csatlakozó csavar kifejezetten hosszantartó csatlakoztatásokra lett kifejlesztve nagy Siegmund elemekhez, mint például asztalok és U-alakú derékszögek.

Az imbuszkulcsos rögzítés és a központosítás gyors és könnyű felhasználhatóságot biztosít. A süllyesztett fejű csavar egy 6 mm-es csavarozó fejet tartalmaz a rögzítéshez.

A csatlakozócsavar erős csavaros kapcsolatokhoz lett kifejlesztve, úgy, hogy közben a csavar rejtve marad. Ez a fajta csatlakozó csavar nem alkalmazható ovális furatokban.



160560



160561

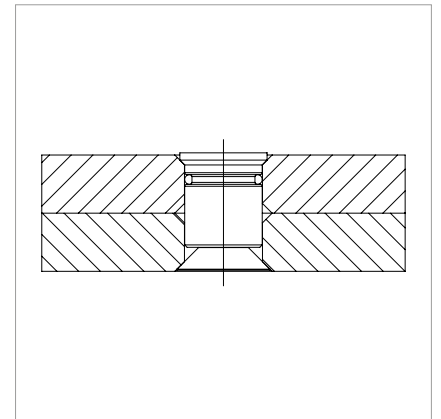
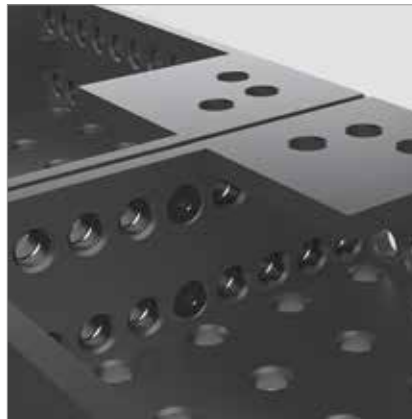
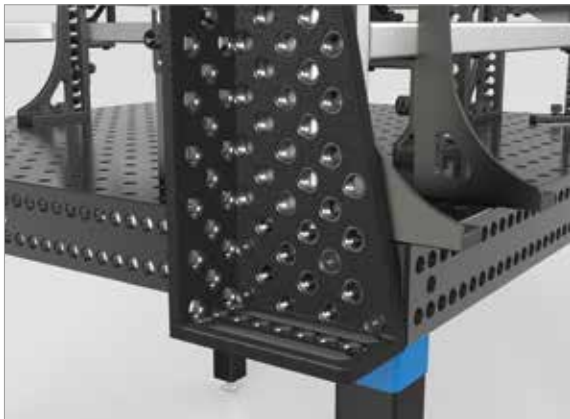

	Ø: (o)	Súly:	SK:	AM:	ZK:	Cikkszám
Süllyesztettfejű csavar rövid - 2 komponens csatlakoztatásához - a imbuszkulcsos	16 mm	0,03 kg	50,00 kN	15,00 Nm	4,00 kN	2-160560 ● 14,00 €
Süllyesztettfejű csavar hosszú - 3 komponens csatlakoztatásához - a imbuszkulcsos	16 mm	0,05 kg	50,00 kN	15,00 Nm	4,00 kN	2-160561 ● 18,00 €

SK=Nyírószilárdság; AM=Meghúzási Nyomaték; ZK=Feszítőerő;

● = Cikk raktári készletét mutatja / ○ = Cikk lesz legyártva

Alkatrészek régi csavarokhoz



160539

169103

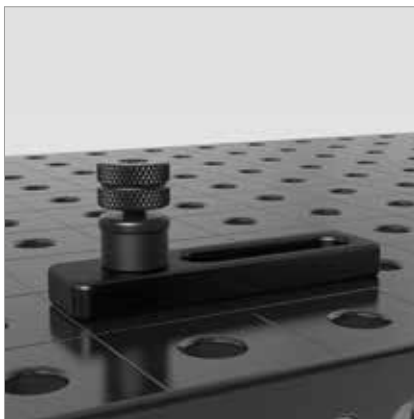

Leírás:

Távtartó persely akkor alkalmazható, ha szükséges távolságot tartani a rögzítendő elemek között.

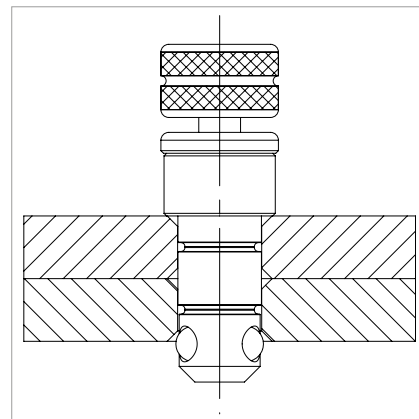

	Magasság: (c)	Ø: (o)	Súly:	Cikkszám
Távtartó persely - polírozott	12 mm	21 mm	0,02 kg	2-160539 ● 2,00 €
Alkatrészek régi csavarokhoz - 10x 169008, 10x 169009, 5x 169074			0,02 kg	2-169103 ● 1,00 €

● = Cikk raktári készletét mutatja / ○ = Cikk lesz legyártva



Mágneses csavar



160740



160740.1



160740.2



160539

Leírás:

A mágneses rögzítő csavarok gyors rögzítést tesznek lehetővé furatok nélkül. Szintén az előnyei közé tartozik a nyomás érzékeny alkatrészek biztonságos rögzítése (például: öntvények).

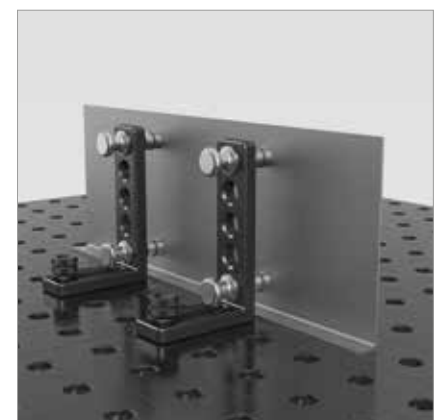

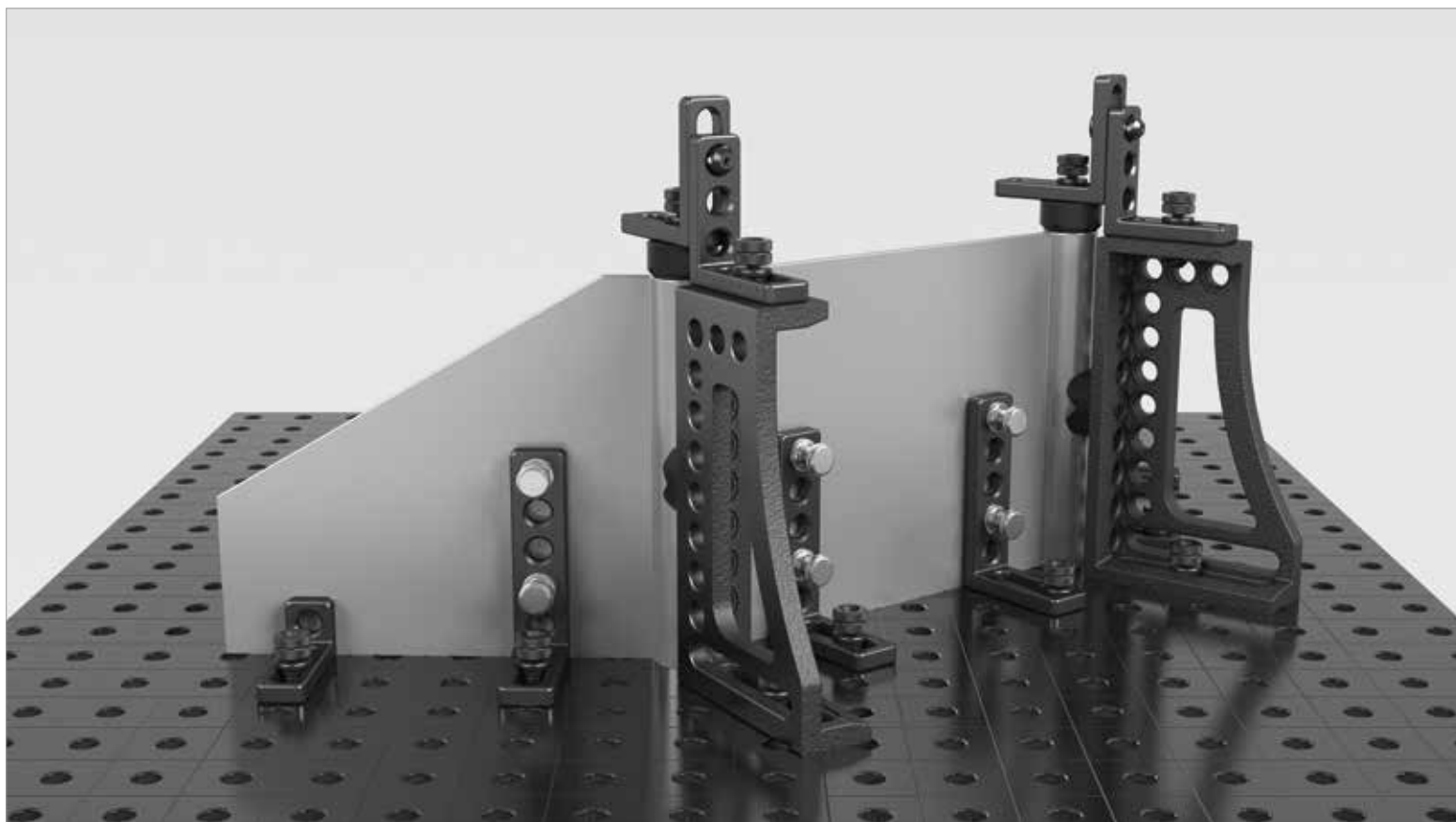

	Magasság: (c)	Ø: (o)	Súly:	Cikkszám
Mágneses csavar 34 - szárhossz 25 mm - Alumínium	34 mm	22 mm	0,02 kg	2-160740 12,00 € ●
Mágneses csavar 46 - szárhossz 50 mm - Alumínium	46 mm	22 mm	0,03 kg	2-160740.1 14,00 € ●
Mágneses csavar 58 - szárhossz 75 mm - Alumínium	58 mm	22 mm	0,04 kg	2-160740.2 17,00 € ●
Távtartó persely - polírozott	12 mm	21 mm	0,02 kg	2-160539 2,00 € ●

● = Cikk raktári készletét mutatja / ○ = Cikk lesz legyártva